

Kompresor 100 L – olejový

Návod na použití



Technické parametre

Objem nádrže: 100 l

Výkon: 2 hp

Vyťaženosť: 390 l/min

Max. pracovný tlak: PS 9 bar

Menovité napätie: 230 V, 50 Hz

Hluk: 92 db

Pri používaní zariadenia postupujte podľa bezpečnostných pokynov, aby ste predišli poraneniu a poškodeniu. Pozorne si prečítajte návod na použitie. Návod si starostlivo uchovajte pre budúce použitie. Dodávateľ nenesie zodpovednosť za škody spôsobené nedodržaním bezpečnostných pokynov.

Bezpečnostné pokyny

- Venujte zvláštnu pozornosť pohyblivým častiam kompresora. Počas práce sa za žiadnych okolností nedotýkajte týchto častí.
- Nikdy nepoužívajte kompresor bez ochranných krytov.
- Pri práci používajte vhodné pracovné oblečenie. Nenoste voľný odev alebo šperky, ktoré môžu byť zachytené v pohyblivých častiach zariadenia. Dlhé vlasy si zviažte. Pri práci odporúčame použiť gumené rukavice a protišmykovú obuv.
- Chráňte sa pred zasiahnutím elektrickým prúdom. Nedotýkajte sa časťami tela uzemnených častí zariadenia, napr. potrubia, vykurovacieho telesa.
- Ak zariadenie nepoužívate, vytiahnite zástrčku z elektrickej siete.
- Zabráňte náhodnému zapnutiu zariadenia.
- V prípade, že kompresor nepoužívate, uložte ho na suchom a bezpečnom mieste, nedostupnom pre deti.
- V mieste práce udržiavajte poriadok. Neporiadok môže spôsobiť nehodu.
- V blízkosti miesta práce sa nemôžu zdržiavať deti a neoprávnené osoby.
- Nepoužívajte kábel na iné účely. Prístroj nepremiestňujte pomocou kábla a pri vyberaní zástrčky zo zásuvky neťahajte za kábel.

Kompresor 100 L – olejový Geko

- Starostlivo sa starajte o kompresor. Kompresor udržiavajte vždy čistý.
- Dodržujte pravidlá údržby. Pravidelne kontrolujte zástrčku a kábel. V prípade, ak zistíte nejaké poškodenie, opravu musí vykonať autorizovaný technik.
- Pri práci vonku používajte len správne označené predlžovacie káble.
- Pri práci buďte opatrní. Postupujte rozumne.
- Pred každým použitím kompresora skontrolujte či pohybujúce sa súčasti pracujú správne, nelepia sa ani sa nepoškodzujú. Všetky časti musia byť správne namontované, aby sa zabezpečila bezpečnosť. Poškodené časti je potrebné vymeniť. Nepoužívajte zariadenie, ak nemožno zapnúť ani vypnúť spínač.
- Upozornenie! Pre Vašu bezpečnosť používajte iba toto príslušenstvo a prídavné zariadenia odporúčané výrobcom. Použitie iného príslušenstva ako je odporúčané v návode na obsluhu, môže znamenať pre Vás nebezpečenstvo.
- Pri práci so zariadením noste ochranné chrániče sluchu.
- Ak je napájací kábel poškodený, musí byť ihneď vymenený, aby sa predišlo nebezpečenstvu.
- Plyny alebo výpary nasávané kompresorom nesmú obsahovať prímеси, pretože môžu viesť k vznieteniu alebo výbuchu v kompresore.
- Kompresor musí byť napájaný správnym napätím podľa parametrov na typovom štítku.
- Nikdy nepoužívajte zariadenie, ak zistíte poškodenie.
- Na čistenie plastových častí kompresora nepoužívajte rozpúšťadlá, benzín atď.
- Kompresor by mal byť uzemnený, aby chránil používateľa pred elektrickým prúdom.
- V prípade predlžovacieho kábla je potrebné zabezpečiť príslušné parametre kábla. Predlžovací kábel musí byť v dobrom stave bez spracovania a s príslušným prierezom.

VAROVANIE

Aby ste predišli súčasným nárazom na napájanie kompresora, používajte predlžovací kábel v dobrom stave, bez toho, aby ste ho poškodili. Pred každým použitím skontrolujte stav predlžovacieho kábla. Nepoužívajte predlžovací kábel v blízkosti vody alebo iných kvapalín.

Montáž

Vybalíte kompresor z krabice (obr. 1) a uistite sa, že všetky časti sú nepoškodené. Je potrebné skontrolovať, či sa zariadenie počas prepravy nepoškodilo. Ďalším krokom je inštalácia kolektora a gumových podložíek, ak ešte nie sú nainštalované (obr. 2). V prípade pumpovaných kolies by tlak v pneumatikách mal byť 1,6 bar (24 psi). Umiestnite kompresor na rovný povrch s maximálnym sklonom 10 stupňov (obr. 3) v dobre vetranej miestnosti. Uistite sa, že kompresor je stabilný a počas prevádzky sa nepohybuje. Ak zistíte akúkoľvek nestabilitu, mali by ste ju ihneď odstrániť. Ak je kompresor umiestnený vo výške (napr. na skrinke, plošine), mal by byť zaistený tak, aby nespadol. Z dôvodu zabezpečenia dobrého vetrania a účinného chladenia motora, kompresor by mal byť umiestnený aspoň 1 m od steny (obr. 4).

Návod na použitie

Kompresor sa musí pohybovať vhodným spôsobom. Neotáčajte kompresor, neprenášajte ho lanom alebo hákmi atď. (obr. 5, 6). Vymeňte plastové tesnenie (obr. 7, 8) s mierkou oleja (obr. 9) alebo príslušnou skrutkou (obr. 10) dodanou podľa pokynov. Skontrolujte stav oleja, či je obsiahnutý v štandarde na indikátore (obr. 9) alebo v skle (obr. 10).

Elektrické pripojenie

V prípade jednofázového napájania je kompresor dodávaný s vhodným káblom s uzemnením. Kompresor musí byť pripojený k uzemnenému vodiču so zástrčkou. V prípade trojfázového napájania musí zapojenie kompresora uskutočniť elektrikár. Kompresory s trojfázovým napájaním sú dodávané bez zástrčky. Elektrikár by mal namontovať príslušnú zástrčku pre trojfázové napájanie.

Spustenie

Pred spustením skontrolujte, či sú všetky napájacie káble správne pripojené a či sú parametre napájania správne pripojené a či sú v súlade s typovým štítkom umiestneným na kompresore (obr. 14). V prípade trojfázového napájania sa uistite, že sa ventilátor otáča správnym smerom

(hnací pás sa musí otáčať podľa šípky). Prepnete prepínač do polohy 0 (obr. 15). Následne zapojte sieťovú zástrčku do zásuvky (zdroja napájania) (obr. 12). Ďalším krokom je posun prepínača do pozície „I“. Kompresor je plne automatický a riadený tlakovým senzorom, ktorý vypína kompresor, keď je tlak v nádrži maximálny. Pripojenie sa vykonáva automaticky aj vtedy, keď hodnota v nádrži dosiahne minimálnu hodnotu. Rozdiel medzi minimálnym a maximálnym tlakom je 2 bary (92 psi). Pri prvom pripojení kompresora k napájaciemu zdroju by sa mal dosiahnuť maximálny tlak v nádrži.

Upozornenie!!! Niektoré časti kompresora môžu počas prevádzky dosiahnuť vysoké teploty. Vyhýbajte sa kontaktu s týmito časťami, aby ste predišli popáleniu (obr. 18, 19). Motor kompresora je vybavený automatickým spínačom reagujúcim na prehriatie. V prípade automatického vypnutia motora v dôsledku prehriatia počkajte niekoľko minút a manuálne zapnite tepelný spínač (obr. 20).

Nastavenie hodnoty tlaku

V mnohých prípadoch nie je potrebné pracovať na maximálnych hodnotách tlaku v nádrži. Pre tento účel je kompresor vybavený redukčným ventilom. Jeho správne nastavenie umožňuje nastaviť tlak v nádrži. Je potrebné potiahnuť ovládač smerom hore a nastaviť hodnotu tlaku otáčaním v smere hodinových ručičiek, čím sa zvýši hodnota tlaku. Opačný pohyb zníži hodnotu tlaku. Po dosiahnutí požadovaných hodnôt by sa mal ovládač zamknúť stlačením smerom dole.

Upozornenie!!! V niektorých prípadoch nie je ovládač uzamknutý, vtedy stačí nastaviť hodnotu tlaku.

Údržba

Pred vykonávaním údržbárskych prác sa uistite, či:

- hlavný vypínač je v pozícii „0“
- tlačidlo spínača a ovládacie tlačidlo sú nastavené do polohy „0“
- v nádrži nie je žiadny tlak.

Každých 50 hodín práce sa odporúča demontovať filtračnú časť a vyčistiť vzduchový filter pomocou stlačeného vzduchu (obr. 24). Odporúča sa tiež vymeniť filter aspoň raz, v prípade, že pracujete v čistom prostredí. V prípade, že pracujete v znečistenom prostredí, odporúča sa filter vymieňať častejšie. Kompresor počas prevádzky kompenzuje vodu, ktorá sa v nádrži zachytáva. Najmenej raz týždenne vysušte nádrž (obr. 26). Počas tejto operácie buďte opatrní, pretože tlak v nádrži môže byť značný. Odporúčaný tlak pri tejto operácii je max. 1 – 2 bar. Kondenzát z olejov mazaných kompresorov by sa nemal vypúšťať do kanalizácie.

Voda

Kompresorová nádrž je vybavená vypúšťacím ventilom. Nádrž pravidelne usušte cez odvzdušňovací ventil umiestnený pod nádržou. Odskrutkujte ventil, vypustite vodu a ventil zavrite. Podobné údržbárske práce musia byť vykonávané pomocou chladiča a regulátora tlaku.

Inšpekcia

Bolo zabezpečené, aby vnútorná strana kompresorovej nádrže mohla byť kontrolovaná cez priezorníky. Inšpekcia by sa mala vykonať pomocou sondy, ktorá osvetľuje vnútorný priestor nádrže zavedenej cez sklenenú dosku.

Výmena oleja

Kompresor je mazaný olejom „SAE 5W50“. Po prvých 100 hodinách prevádzky sa odporúča úplná výmena oleja. Ochranu proti tlmeniu hluku treba demontovať (obr. 29A). Následne odskrutkujte zátku na vypúšťanie oleja a počkajte kým všetok olej vytečie, zátku opätovne nasadíte (obr. 27, 28). Nový olej by mal byť doplnený nalievaním cez horný otvor. Olej by sa mal doplniť (obr. 29, 30) do príslušnej úrovne uvedenej na skle (obr. 11) alebo na mierke (obr. 9). Raz týždenne by ste mali skontrolovať hladinu oleja. V prípade nedostatku hladiny oleja, ho doplňte na požadovanú úroveň. Je potrebné použiť olej SAE W50, jeho výhodou je zachovanie rovnakých vlastností v zime i v lete. Použitý olej sa musí zlikvidovať.

Možné chyby a ich riešenia

1. Strata tlaku cez ventil.

Príčinou tohto problému môže byť uvoľnenie ventilu. Ak chcete vyriešiť tento problém, vyprázdňte tlak z nádrže, následne odskrutkujte šesťhrannú hlavicu ventilu, vyčistite všetky časti a ventil uzavrite.

2. Kompresor sa nepripája

Ak máte problémy so spustením kompresora, skontrolujte či:

- parametre napájania kompresora súhlasia s parametrami na typovom štítku
- predlžovací kábel má správne parametre
- teplota nie je príliš nízka (pod 0 °C)
- tepelný spínač je pripojený (obr. 20 alebo 21)
- napájanie je v sieti.

3. Kompresor sa nevypne

Ak sa kompresor po dosiahnutí maximálneho tlaku nevypne a poistný ventil sa používa, obráťte sa na servisné stredisko.

Dôležité

- Neskrutkujte žiadne skrutky, keď je nádrž pod tlakom.
- Nevrtajte, nezvárajte ani nerozoberajte vzduchovú nádržku.
- Nevykonávajte žiadnu prácu na kompresore, keď je pripojený k sieti.
- Prevádzková teplota kompresora je od 0 °C do + 35 °C.
- Nesmerujte prúd vody ani iné kvapaliny do kompresora.
- Neskladujte žiadne horľavé predmety v okolí kompresora.
- Počas skladovania prepnite tlakový spínač do pozície „0“.
- Nie je dovolené nasmerovať prúd vzduchu na ľudí alebo zvieratá (obr. 34).
- Kompresor neprepravujte pod tlakom.
- Dávajte pozor na každú časť kompresora z dôvodu dosiahnutia vysokej teploty (obr. 18, 19).

- Kompresor presúvajte len prostredníctvom určenej rukoväte (obr. 4 – 6).
- V blízkosti miesta práce sa nemôžu zdržiavať deti a zvieratá.
- V prípade, že kompresor používate na maľovanie:
 - maľujte na otvorenom priestranstve mimo otvoreného ohňa,
 - maľujte v dobre vetraných miestnostiach,
 - noste ochranný odev (masku na tvár, okuliare, atď.) (obr. 35),
 - v prípade poškodeného kábla alebo zástrčky vymeňte požadovanú časť v servise.
- V prípade, že kompresor je umiestnený nad úrovňou podlahy počas prevádzky, mal by byť riadne zaistený tak, aby nespadol.
- Po dokončení práce vždy odpojte kompresor od elektrickej siete.

Skladovanie

Kompresor by mal byť skladovaný na suchom mieste v teplotnom rozmedzí od 0 °C do 45 °C. Chráňte ho pred poveternostnými podmienkami. V prípade dlhodobého skladovania kompresor chráňte pred prachom. Po dlhom nepoužívaní vymeňte olej za nový. Dodávateľ si vyhradzuje právo vykonať zmeny a úpravy bez povinnosti informovať o týchto zmenách.

Návod na obsluhu nádrže

Tlaková nádoba je určená na skladovanie stlačeného vzduchu a mala by byť použitá predovšetkým v statickom režime. Správne používanie nádrže je základnou podmienkou zabezpečenia bezpečnosti. Preto by mal používateľ postupovať nasledovne:

1. správne používajte nádrž v rámci predpísaných limitov tlaku a teploty, ktoré uviedli výrobcovia na typovom štítku a v protokole o skúške, ktorý je potrebné starostlivo uschovať;
2. nespájajte časti pod tlakom;
3. zabezpečte, aby bola nádrž vybavená dostatočným množstvom účinných bezpečnostných a regulačných zariadení, ak je to potrebné, nahraďte ich novými výrobkami s rovnakými charakteristikami po získaní súhlasu výrobcu. Zvlášť dôležité je, aby poistný ventil, ktorý sa inštaluje priamo na nádrž bez možnosti medzipolohy, mal väčší objem ako prívod vzduchu

a aby bol nastavený a utesnený na tlak 9 barov. Merač tlaku, ktorý indikuje nebezpečnú úroveň na manometri, by mal byť označený červenou farbou;

4. ak je to možné, vyhnite sa používaniu nádrže v nedostatočne vetraných miestnostiach, zabráňte inštalácii nádrže v blízkosti zdrojov tepla alebo horľavých látok;

5. nádrž musí byť vybavená tlmičom vibrácií, aby sa zabránilo vzniku trhlín spôsobených vibráciami nádrže počas prevádzky, neaplikujte nádrž alebo jeho súčasti na zem alebo iné trvalé konštrukcie;

6. zabráňte korózii: v závislosti od prevádzkových podmienok sa v nádrži môže zhromažďovať kondenzát, ktorý sa musí denne odstrániť. Odstrániť ho môžete ručne, otvorením vypúšťacieho kohúta alebo použitím automatického zariadenia na odstránenie kondenzátu, ak je nainštalované na nádrži.

V oblasti údržby: každý používateľ alebo odborník z centra technickej asistencie by mal každý rok skontrolovať, či sa v nádrži nevytvára kondenzát a zároveň by mal vizuálne skontrolovať vonkajší stav nádrže. Ak sa nádrž používa s bezolejovým kompresorom alebo v prostrediach s vysokým stupňom vlhkosti alebo v nepriaznivých podmienkach (nedostatočné vetranie, agresívne faktory,...) tieto testy by sa mali vykonávať častejšie. Inšpekcie predpísané zákonom by sa mali vykonávať v súlade so zákonmi a normami platnými v krajine, v ktorej sa používa nádrž.

7. Konajte racionálne a značne v súlade s existujúcimi nariadeniami. Je prísne zakázané, aby s kompresorom zaobchádzali nepovolané osoby. Zároveň je zakázané s kompresorom zaobchádzať nesprávne. Používateľ musí dodržiavať zákonné ustanovenia o používaní tlakových zariadení, ktoré platia v krajine využívania nádrže.

Zoznam obrázkov

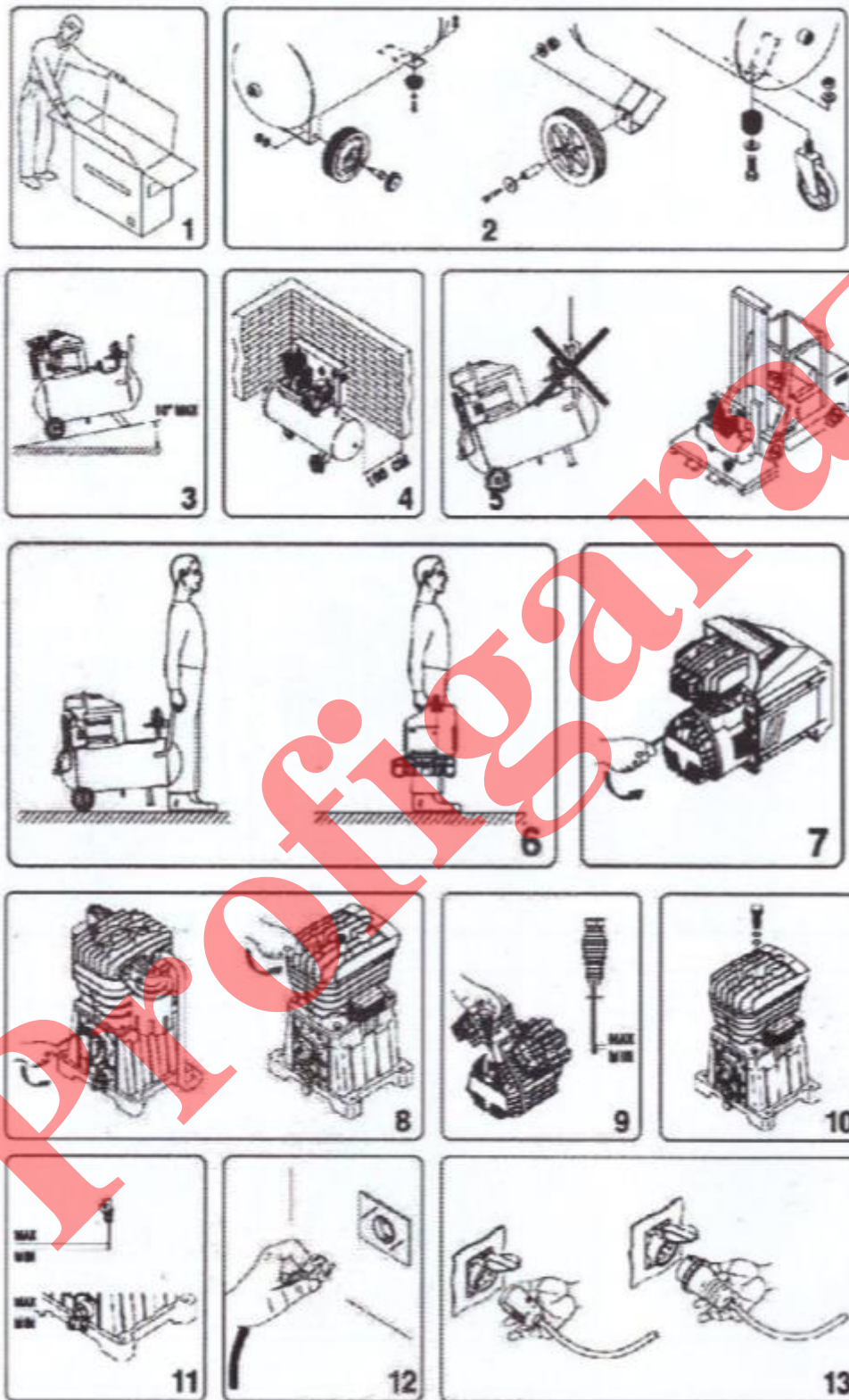

Kompresor 100 L – olejový Geko

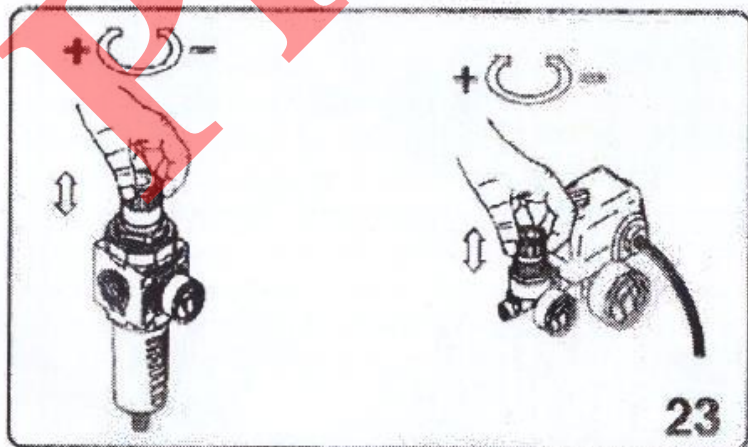
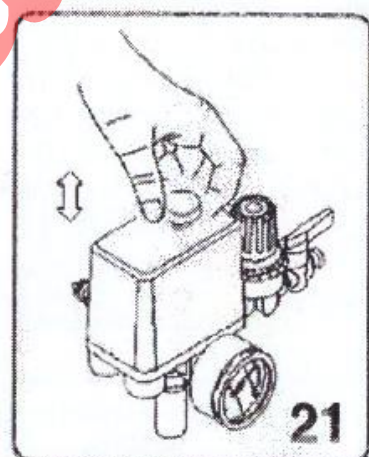
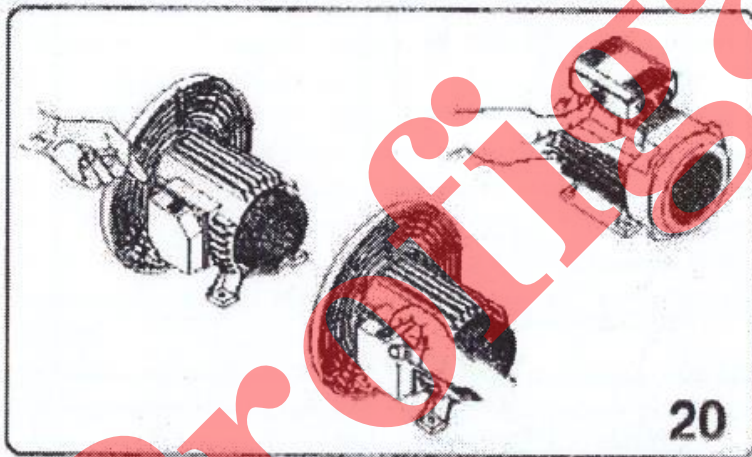
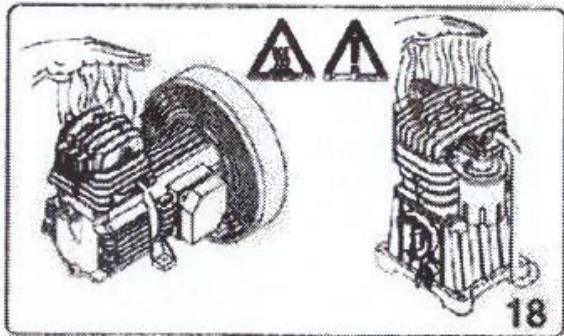
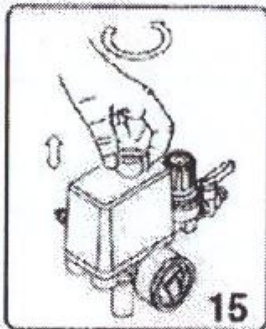
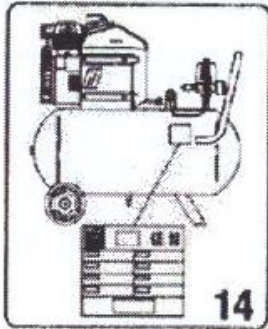

Kompresor 100 L – olejový Geko

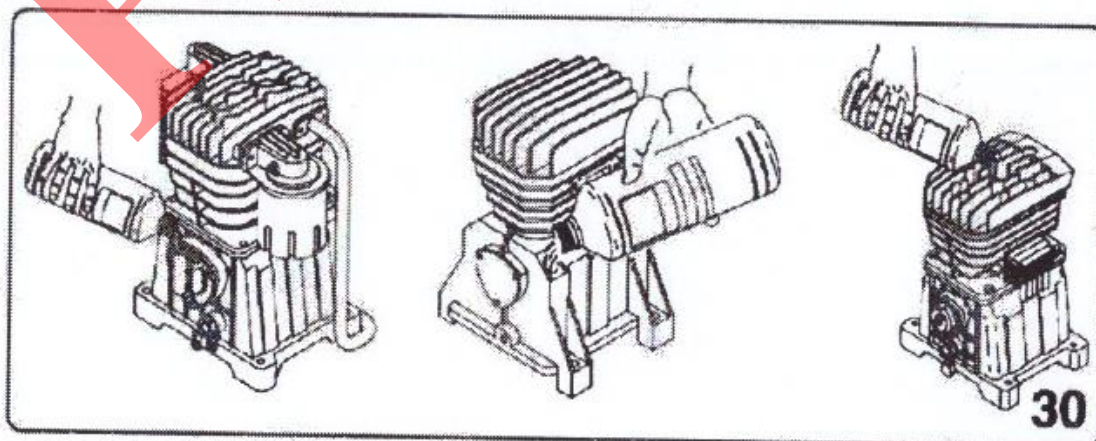
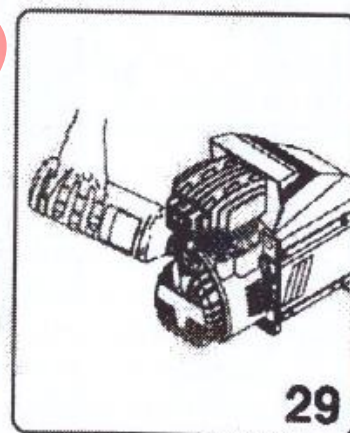
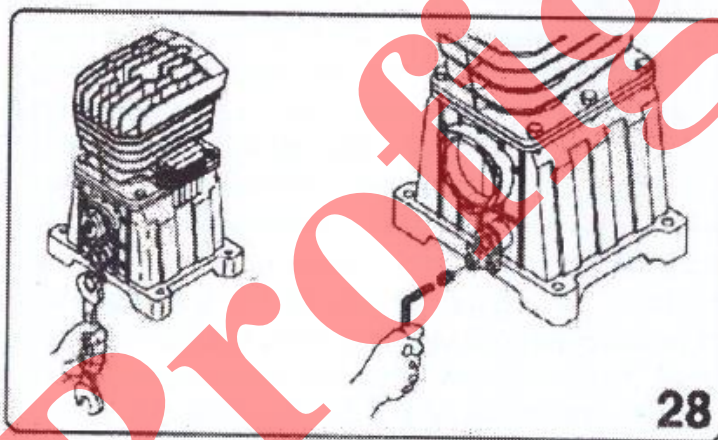
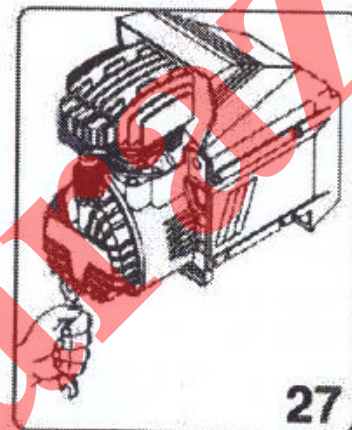
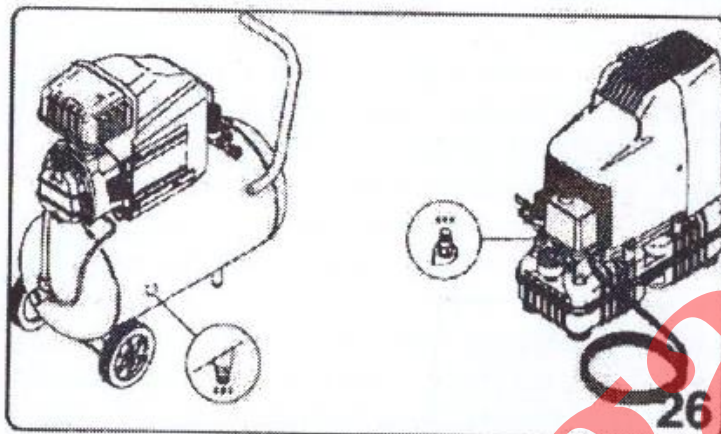
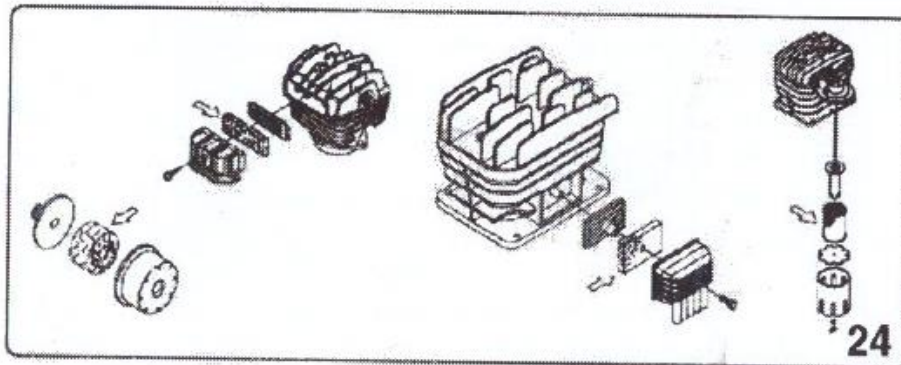

Kompresor 100 L – olejový Geko

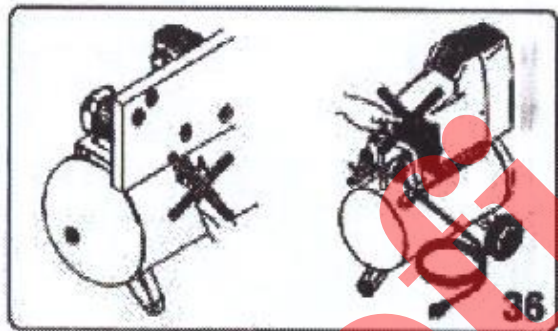
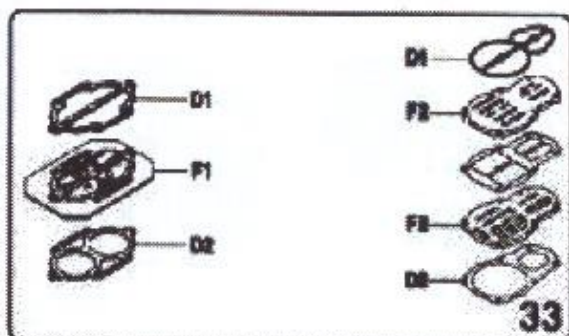
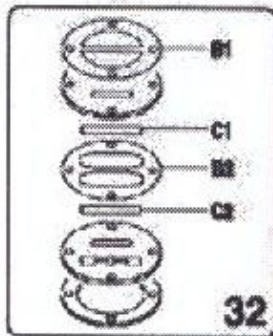
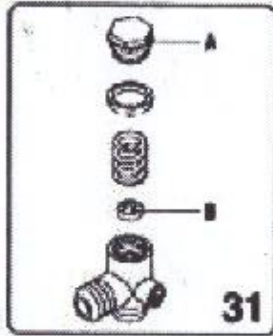

ProfiGaráž